



ПОСТАНОВЛЕНИЕ

ЖӨП

от 8 апреля 2024 г. № 242

с. Усть-Кокса

**Об утверждении Порядка
размещения нестационарных торговых объектов на территории
муниципального образования «Усть-Коксинский район»**

В соответствии с Земельным кодексом Российской Федерации, Федеральным законом от 6 октября 2003 года № 131-ФЗ «Об общих принципах организации местного самоуправления в Российской Федерации», Федеральным законом от 28 декабря 2009 года № 381-ФЗ «Об основах государственного регулирования торговой деятельности в Российской Федерации», Приказом Минэкономразвития Республики Алтай от 4 декабря 2015 года № 224-ОД «Об установлении Порядка разработки и утверждения органами местного самоуправления в Республике Алтай схем размещения нестационарных торговых объектов на территории Республики Алтай»

ПОСТАНОВЛЯЮ:

1. Утвердить порядок размещения нестационарных торговых объектов на территории муниципального образования «Усть-Коксинский район» согласно приложения к настоящему Постановлению
2. Настоящее постановление подлежит официальному опубликованию путем его размещения на официальном сайте Муниципального образования «Усть-Коксинский район» Республики Алтай. Информация о размещении на официальном сайте настоящего Постановления подлежит опубликованию в газете «Уймонские вести».

Глава МО «Усть-Коксинский район»

Д.Н. Кочевов

ПОРЯДОК
размещения нестационарных торговых объектов на территории
муниципального образования «Усть-Коксинский район»
1. Общие положения

1.1. Настоящий Порядок размещения нестационарных торговых объектов на территории муниципального образования «Усть-Коксинский район» (далее - Порядок) определяет процедуру внесения изменений в схему размещения нестационарных торговых объектов на территории муниципального образования «Усть-Коксинский район» (далее - Схема), проведения аукциона, регламентирует процедуру предоставления мест для размещения нестационарных торговых объектов (далее - НТО), правила оформления договорных отношений, регулирующих размещение НТО, устанавливает требования к размещению (эксплуатации) НТО, к их внешнему облику, а также направлен на формирование единых требований к размещению НТО.

1.2. Порядок разработан в соответствии с Земельным кодексом Российской Федерации, Федеральным законом от 6 октября 2003 года № 131-ФЗ «Об общих принципах организации местного самоуправления в Российской Федерации», Федеральным законом от 28 декабря 2009 года № 381-ФЗ «Об основах государственного регулирования торговой деятельности в Российской Федерации», Приказом Минэкономразвития Республики Алтай от 4 декабря 2015 года № 224-ОД «Об установлении Порядка разработки и утверждения органами местного самоуправления в Республике Алтай схем размещения нестационарных торговых объектов на территории Республики Алтай».

1.3. Целями настоящего Порядка являются:

упорядочение размещения НТО на территории муниципального образования «Усть-Коксинский район» (далее муниципальное образование);
обеспечение устойчивого развития территории муниципального образования;
достижение нормативов минимальной обеспеченности населения площадью торговых объектов на территории муниципального образования;
создание условий для обеспечения жителей района качественными и безопасными товарами и услугами;
обеспечение равных возможностей для реализации прав хозяйствующих субъектов на осуществление торговой деятельности на территории муниципального образования.

1.4. Требования настоящего Порядка не распространяются на отношения, связанные с размещением НТО:

на территориях розничных рынков;
при проведении ярмарок, имеющих временный характер, выставок-ярмарок;
при проведении праздничных, общественно-политических, культурно-массовых и спортивных мероприятий, имеющих временный характер;
в стационарном торговом объекте, в ином здании, строении, сооружении или на земельном участке, находящихся в частной собственности.

1.5. Термины и понятия, используемые для целей настоящего Порядка:

нестационарный торговый объект - торговый объект, представляющий собой временное сооружение или временную конструкцию, не связанные прочно с земельным участком вне зависимости от наличия или отсутствия подключения (технологического присоединения) к сетям инженерно-технического обеспечения, расположенные на земельном участке, находящемся в государственной собственности или муниципальной собственности, а также на земельном участке, государственная собственность на который не разграничена, без его предоставления и установления сервитута (далее - НТО);

хозяйствующий субъект - субъект, осуществляющий деятельность в сфере торговли и услуг в соответствии с законодательством Российской Федерации;

договор на размещение НТО - договор, заключаемый между хозяйствующим субъектом и Администрацией муниципального образования «Усть-Коксинский район» (далее - Уполномоченный орган по заключению договора на размещение НТО)

— по результатам проведения открытого аукциона или без проведения открытого аукциона отдельно на каждый НТО, в котором существенными условиями являются место (адресный ориентир) для размещения НТО, площадь места, предоставляемого под размещение НТО, срок размещения НТО, категория хозяйствующего субъекта, специализация НТО, размер, сроки и условия платы за размещения НТО (далее - Договор на размещение НТО).

2. Порядок внесения изменений в Схему

2.1. Целями внесения изменений в Схему являются:

- 1) создание условий для обеспечения жителей качественными и безопасными товарами и услугами;
- 2) обеспечение устойчивого развития территорий в соответствии с градостроительным, земельным, санитарно-эпидемиологическим, экологическим, противопожарным законодательством и другими установленными законодательством Российской Федерации требованиями;
- 3) обеспечение беспрепятственного движения транспорта и пешеходов;
- 4) обеспечение равных возможностей для реализации прав хозяйствующих субъектов на осуществление торговой деятельности на территории муниципального образования.

2.2. Разработка Схемы и внесение в нее изменений осуществляется в соответствии с приказом N 224-ОД.

Для принятия решения о создании или внесении изменений (отказе во внесении изменений) в Схему администрацией создается рабочая группа по принятию решений о внесении изменений в Схему (далее - Рабочая группа).

Инициатором внесения изменений в Схему могут выступать хозяйствующие субъекты (далее — Заявитель), Администрация МО «Усть-Коксинский район», администрации сельских поселений муниципального образования «Усть-Коксинский район» (далее - Администрации поселений).

Для внесения изменений в Схему Заявитель направляет в Администрацию заявление о внесении изменения в Схему (далее - Заявление) с указанием сведений не более чем по одному адресу размещения НТО.

Заявление, предусмотренное пунктом 2.2 настоящего раздела, составляется хозяйствующим субъектом в произвольной форме с указанием следующих сведений:

- 1) наименования, организационно-правовой формы заявителя, адреса местонахождения и его электронной почты (с указанием способа направления ответа), основного государственного регистрационного номера – для юридического лица;
- 2) фамилии, имени, отчества, паспортных данных, сведений о месте жительства, адреса электронной почты (с указанием способа направления ответа), основного государственного регистрационного номера индивидуального предпринимателя, согласия на обработку персональных данных — для индивидуального предпринимателя;
- 3) место размещения (адресные ориентиры) НТО;
- 4) площадь места размещения НТО;
- 5) вид НТО, планируемого к включению в Схему;
- 6) специализация НТО;
- 7) период размещения НТО.

К Заявлению прилагается эскизный проект НТО в соответствии с требованиями раздела 4 настоящего Порядка.

Рассмотрение Заявления и документов осуществляет Управление экономического развития и прогнозирования Администрации МО «Усть-Коксинский район» (далее Управление).

Поступившие в Управление Заявление и документы проверяются на наличие в них сведений, предусмотренных настоящим разделом.

По результатам проверки Управление:

принимает решение о рассмотрении Заявления на заседании Рабочей группы либо об отказе в его рассмотрении;

направляет Заявителю уведомление о рассмотрении Заявления либо об отказе в его рассмотрении с указанием оснований отказа почтовым отправлением, по электронной почте или передает соответствующее уведомление Заявителю либо его представителю лично.

Общий срок проверки Управлением Заявления, принятия решения о рассмотрении Заявления либо об отказе в его рассмотрении на заседании Рабочей группы, а также направления уведомления Заявителю о рассмотрении его Заявления либо об отказе в его рассмотрении на заседании Рабочей группы составляет 30 (тридцать) календарных дней со дня регистрации Заявления в приемной администрации.

Заявление не выносится на рассмотрение Рабочей группы в следующих случаях:

несоответствие представленных в Заявлении сведений требованиям, установленным настоящим подпунктом;

совпадение адреса размещения НТО, указанного в Заявлении, с адресом размещения НТО, указанным в поданном ранее Заявлении, согласно дате подачи Заявления;

совпадение адреса размещения НТО, указанного в Заявлении, с адресом размещения, включенным ранее в утвержденном порядке в Схему.

2.3. Принятые к рассмотрению Заявления рассматриваются на заседании Рабочей группы.

Решения Рабочей группы оформляются протоколом, в который вносятся результаты рассмотрения и итоги голосования членов Рабочей группы. Протокол подписывается председателем Рабочей группы и ее секретарем.

По результатам принятого Рабочей группой решения Администрация направляет Заявителю в течение 5 (пяти) рабочих дней со дня принятия решения Рабочей группой одно из следующих уведомлений:

о принятом положительном решении Рабочей группы о включении в Схему НТО - в случае размещения НТО на земельном участке, находящемся в муниципальной собственности, государственная собственность на который не разграничена;

о принятом положительном решении Рабочей группы о включении в Схему НТО и направлении документов на согласование в федеральный орган исполнительной власти или орган исполнительной власти Республики Алтай, осуществляющий полномочия собственника имущества (далее - орган, осуществляющий полномочия собственника имущества) - в случае размещения НТО на земельном участке, находящемся в государственной собственности (в федеральной собственности или в собственности Республики Алтай соответственно);

об отказе во включении места размещения НТО в Схему.

В случае принятия решения об отказе во включении НТО в Схему в уведомлении указываются основания отказа в соответствии с пунктом 2.4 настоящего пункта.

2.4. Во включении НТО в Схему отказывается в следующих случаях:

нарушение установленных законодательством Российской Федерации противопожарных, санитарных, экологических, градостроительных и строительных норм и правил, правил в области обеспечения безопасности дорожного движения, а также Правил благоустройства территории муниципального образования (далее - Правила благоустройства);

размещение НТО на инженерных сетях или в их охранных зонах в случае непредставления согласования с их собственниками (владельцами), если необходимость такого согласования предусмотрена законодательством, а правовой режим соответствующих охранных зон предусматривает возможность размещения НТО в указанных местах;

размещение НТО в границах охранных зон объектов культурного наследия и в охранных зонах особо охраняемых природных территорий без согласования места размещения с уполномоченными органами, отвечающими за сохранность объектов культурного наследия и особо охраняемых природных территорий;

нарушение прав третьих лиц в отношении земельного участка, на котором Заявитель планирует разместить НТО;

испрашиваемый земельный участок, на котором заявитель планирует разместить НТО, изъят из оборота.

2.5. Основания исключения из Схемы мест размещения НТО:

1) наличие вступившего в законную силу решения суда об освобождении земельного участка, на котором расположен НТО, или демонтаже НТО;

- 2) предоставление компенсационного места размещения НТО в случае необходимости изъятия земельного участка, на котором размещается НТО, для государственных или муниципальных нужд в соответствии с законодательством Российской Федерации;
- 3) размещение НТО с нарушением требований законодательства и муниципальных правовых актов;
- 4) наличие записи в Едином государственном реестре прав на недвижимое имущество и сделок с ним о регистрации возникновения и перехода прав на недвижимость, на ранее установленное НТО.

2.6. В случае необходимости изъятия земельного участка, на котором размещается НТО (места размещения НТО), для государственных или муниципальных нужд, Администрация не менее чем за 3 месяца до предполагаемого изъятия, уведомляет об этом хозяйствующий субъект и предоставляет компенсационное место, равноценное предоставленному ранее месту размещения НТО по его месту расположения, площади, сроку размещения и иными условиями с согласия хозяйствующего субъекта (далее - компенсационное место) в соответствии с требованиями к размещению НТО, установленными настоящим Порядком без проведения аукциона.

Администрация подбирает компенсационное место исходя из требований к размещению НТО, установленных настоящим Порядком, с учетом предложений хозяйствующего субъекта. Изъятие места размещения НТО до предоставления компенсационного места не допускается, за исключением основания, предусмотренного пунктом 2.5. настоящего раздела.

В целях предоставления компенсационного места Администрация обеспечивает включение данного места размещения НТО в Схему в соответствии с настоящим Порядком.

При предоставлении компенсационного места для размещения НТО в договор на размещение НТО вносятся соответствующие изменения. При этом предоставление хозяйствующим субъектом дополнительных документов не требуется.

Хозяйствующий субъект вправе написать заявление об отказе от предлагаемого ему компенсационного места.

В случае отказа хозяйствующего субъекта от компенсационного места, Администрация в течение трех месяцев подбирает новое компенсационное место. В случае повторного отказа хозяйствующего субъекта от компенсационного места, договор на размещение НТО расторгается и хозяйствующий субъект теряет право на предоставление компенсационного места без проведения аукциона.

2.7. Согласование включения в Схему НТО, расположенных на земельных участках, в зданиях, строениях и сооружениях, находящихся в государственной собственности (в федеральной собственности или в собственности Республики Алтай соответственно), с органом, осуществляющим полномочия собственника имущества, производится в порядке, установленном постановлением Правительства Российской Федерации от 29.09.2010 N 772 "Об утверждении Правил включения нестационарных торговых объектов, расположенных на земельных участках, в зданиях, строениях и сооружениях, находящихся в государственной собственности, в схему размещения нестационарных торговых объектов".

Заявление о согласовании включения места размещения НТО, расположенных на земельных участках, в зданиях, строениях и сооружениях, находящихся в государственной собственности, в Схему направляется Администрацией в орган, осуществляющий полномочия собственника имущества, в течение 10 (десяти) рабочих дней со дня принятия решения Рабочей группой.

2.8. Утверждение Схемы и внесение в нее изменений оформляется постановлением Администрации.

3. Требования к размещению НТО

3.1. Размещение НТО на землях или земельных участках, находящихся в государственной собственности или муниципальной собственности, а также на земельных участках, государственная собственность на которые не разграничена, за исключением земельных участков, предоставленных гражданам или юридическим лицам, может осуществляться без предоставления земельных участков и установления сервитута.

3.2. Размещение НТО на землях или земельных участках, находящихся в государственной собственности или муниципальной собственности, а также на земельных участках, государственная собственность на которые не разграничена, осуществляется в соответствии со Схемой.

3.3. Предоставление заявителям права на размещение НТО осуществляется на основании Договора на размещение НТО.

3.4. Переоформление ранее заключенного договора аренды земельного участка на Договор на размещение НТО осуществляется по заявлению заявителя, использующего НТО, являющегося стороной договора аренды земельного участка, с сохранением всех прав и гарантий, предоставленных законодательством Российской Федерации.

3.5. На основании Договора на размещение НТО осуществляется размещение вновь возводимых киосков, павильонов, торговых автоматов, НТО сезонного (временного) размещения, холодильных прилавков, лотков (палаток).

3.6. Не допускается:

размещение у НТО холодильного оборудования, столиков, зонтиков, стоек - витрин, навесных конструкций для размещения товара и других объектов, за исключением случаев, когда размещение подобных объектов предусмотрено типовым архитектурным решением;

размещение временных конструкций, предназначенных для хранения бахчевых культур, отдельно от НТО;

складирование товара, упаковок, мусора на элементах благоустройства, крышах торговых объектов и прилегающей территории;

передача в аренду НТО без согласования с Администрацией.

3.7. Внешний вид НТО должен соответствовать требованиям, установленным разделом 4 настоящего Порядка.

3.8. Хозяйствующие субъекты обязаны обеспечивать благоустройство прилегающей к НТО территории в соответствии с нормами законодательства Российской Федерации, а также Правилами благоустройства.

3.9. Хозяйствующий субъект обязан устанавливать НТО только в месте, определенном Схемой, на твердые виды покрытия, оснащать наружным осветительным оборудованием, урнами для мусора.

3.9.1. Хозяйствующий субъект в случае передачи НТО в аренду иному лицу обязан предоставить копию договора аренды в Администрацию.

3.10. Размещение НТО должно обеспечивать свободное движение пешеходов и безопасный доступ потребителей к торговым объектам, в том числе обеспечение доступностью с учетом потребностей инвалидов и других групп населения с ограниченными возможностями здоровья.

3.11. При размещении НТО должен быть предусмотрен удобный подъезд автотранспорта, не создающий помех для прохода пешеходов. Разгрузку товара следует осуществлять без заезда транспорта на тротуар.

3.12. При размещении НТО не допускается вырубка кустарников, древесной растительности, асфальтирование и сплошное мощение приствольных кругов в радиусе 1,5 метра от ствола дерева, за исключением случаев выполнения компенсационных мероприятий, согласованных с Администрацией.

3.13. Срок размещения НТО определяется Договором на размещение НТО в соответствии со Схемой и составляет не менее 10 лет.

4. Требования к внешнему виду НТО

4.1. Конструкция НТО должна обеспечивать возможность его перемещения и транспортировки.

4.2. Фасадное и (или) боковое остекление должно быть выполнено из конструкций со стеклопакетами.

4.3. НТО должны соответствовать типовому эскизному проекту или эскизному проекту, согласно приложения 2 к настоящему Порядку.

4.4. Для изготовления НТО и его отделки должны применяться сертифицированные материалы с соблюдением правил пожарной безопасности, имеющие качественную и

прочную окраску, отделку из негорючих материалов и не изменяющие своих эстетических и эксплуатационных качеств в течение всего срока эксплуатации НТО.

4.5. Архитектурное и конструктивное решение входной группы (групп) НТО, имеющего торговый зал, должно соответствовать требованиям СНиП 35-01-2001 "Доступность зданий и сооружений для маломобильных групп населения".

4.6. В случае объединения нескольких НТО в единый модуль различной конфигурации в соответствии со схемами блокировки, а также для объектов, находящихся в одной торговой зоне, материалы наружной отделки, соединительные декоративные элементы, общий козырек, рама остекления, дверные блоки и другие видимые элементы должны быть изготовлены из идентичных конструктивных материалов. Цветовая гамма наружной отделки всех НТО торговой зоны и сблокированных НТО должна соответствовать установленной для данной торговой площадки.

4.7. В конструкцию типовых НТО допускается вносить без согласования с Администрацией, следующие изменения:

в части конфигурации фасадного и бокового остекления, включая расположение и размеры окна выдачи товара, не меняя габаритных размеров остекления;

в части установки дополнительных рам остекления на боковых поверхностях НТО, при отсутствии по этим сторонам других сблокированных НТО;

расположение, размеры и тип (металлический, стеклянный) дверного блока.

5. Порядок проведения открытого аукциона на право заключения Договора на размещение НТО

5.1. Открытый аукцион на право заключения Договора на размещение НТО на земельном участке, находящемся в государственной собственности или муниципальной собственности, а также на земельном участке, государственная собственность на который не разграничена, на территории муниципального образования, проводится на основании обращения хозяйствующего субъекта в Администрацию с заявлением о предоставлении права на размещение НТО на земельном участке, находящемся в государственной собственности или муниципальной собственности, а также на земельном участке, государственная собственность на который не разграничена, в месте на территории муниципального образования, включенном в Схему, в том числе по инициативе Администрации, Администраций поселений, за исключением случая, установленного пунктом 6.13 настоящего Порядка.

5.2. Организатором открытого аукциона является Управление экономического развития и прогнозирования Администрации (далее - организатор аукциона).

5.3. Организатором аукциона формируется аукционная комиссия. Состав аукционной комиссии утверждается распоряжением Главы.

5.4. Организатор аукциона выполняет следующие функции:

разрабатывает аукционную документацию и утверждает ее;

принимает решения о проведении аукциона, внесении изменений в извещение о проведении аукциона, внесении изменений в аукционную документацию, об отказе от проведения аукциона;

определяет начальную цену права на заключение Договора на размещение НТО;

определяет размер задатка и "шаг аукциона". Размер задатка устанавливается в размере ста процентов начальной (минимальной) цены за право на заключение Договора на размещение НТО, указанной в извещении о проведении аукциона. "Шаг аукциона" устанавливается в размере десяти процентов начальной (минимальной) цены за право на заключение Договора на размещение НТО, указанной в извещении о проведении аукциона, и не изменяется в течение всего аукциона;

осуществляет регистрацию заявок на участие в аукционе;

направляет хозяйствующим субъектам, подавшим заявки на участие в аукционе (далее - претендент), уведомления о решениях, принятых аукционной комиссией, в том числе телефонограммой;

размещает на официальном сайте Администрации в информационно-телекоммуникационной сети "Интернет" аукционную документацию, изменения в аукционную документацию,

извещение о проведении аукциона, изменения в извещение о проведении аукциона, извещение об отказе в проведении аукциона, протокол рассмотрения заявок на участие в аукционе, протокол об итогах аукциона, информацию об отказе или уклонении победителя аукциона от заключения Договора на размещение НТО;
заключает договор на размещение НТО с победителем аукциона или иным лицом в случаях, установленных настоящим Порядком;
осуществляет иные полномочия, предусмотренные законодательством Российской Федерации.

5.5. Начальная минимальная цена права на заключение Договора на размещение НТО рассчитывается по формуле:

$$\text{НМЦ} = \text{Оц} * \text{п},$$

где:

НМЦ - начальная минимальная цена права на заключение Договора на размещение НТО;

Оц - рыночная оценка стоимости в месяц за 1 кв м земельного участка для размещения НТО;

п - количество месяцев;

5.6. В один лот может входить только одно место размещения НТО.

5.7. Извещение о проведении аукциона на право заключения Договора на размещение НТО должно содержать:

порядковый номер места размещения НТО в соответствии со Схемой;

место размещения (адресный ориентир) НТО, тип НТО, площадь места, предоставляемого под размещение НТО, специализацию НТО, срок размещения НТО, категорию хозяйствующих субъектов, имеющих право на размещение НТО; требования к содержанию, форме, составу заявки на участие в открытом аукционе, инструкцию по заполнению заявки на участие в аукционе;

требования к участникам аукциона;

дату и время начала и окончания срока подачи заявок на участие в аукционе;

место, дату и время проведения аукциона;

начальную минимальную цену права на заключение Договора на размещение НТО;

размер задатка для участия в аукционе и банковские реквизиты для перечисления средств;

"шаг аукциона";

информацию об организаторе аукциона (наименование, место нахождения, почтовый адрес, номер контактного телефона организатора аукциона);

срок, в течение которого организатор аукциона имеет право отказаться от его проведения;

срок, в течение которого победитель аукциона должен подписать Договор на размещение НТО.

5.8. Извещение о проведении аукциона публикуется в порядке, установленном для официального опубликования (обнародования) муниципальных правовых актов Уставом муниципального образования «Усть-Коксинский район». Так же извещение с приложением проекта Договора на размещение НТО и эскизного проекта НТО размещаются на официальном сайте Администрации в информационно-телекоммуникационной сети "Интернет".

Срок размещения должен составлять не менее чем за 30 (тридцать) календарных дней до дня проведения аукциона.

5.9. Для участия в аукционе претендент представляет в установленный в извещении о проведении аукциона срок следующие документы:

1) заявку на участие в аукционе по установленной организатором аукциона форме, которая должна содержать:

для юридических лиц - полное и сокращенное наименование (при наличии), в том числе фирменное наименование, организационно-правовую форму юридического лица, место его нахождения, государственный регистрационный номер записи о создании юридического лица и данные документа, подтверждающего факт внесения сведений о юридическом лице в Единый государственный реестр юридических лиц, номер контактного телефона;

для индивидуальных предпринимателей - фамилию, имя и отчество (при наличии) индивидуального предпринимателя, место его жительства, данные документа, удостоверяющего его личность, государственный регистрационный номер записи о государственной регистрации индивидуального предпринимателя и данные документа,

государственной регистрации индивидуального предпринимателя и данные документа, подтверждающего факт внесения сведений об индивидуальном предпринимателе в Единый государственный реестр индивидуальных предпринимателей, номер контактного телефона; для самозанятых - фамилию, имя и отчество (при наличии) самозанятого, место его жительства, данные документа, удостоверяющего его государственный регистрационный номер записи о государственной регистрации самозанятого, номер контактного телефона;

2) копию свидетельства о государственной регистрации юридического лица (индивидуального предпринимателя);

3) документ, подтверждающий полномочия лица, подписавшего заявку, на осуществление действий от имени претендента (при подаче заявки представителем);

4) документы, подтверждающие внесение задатка;

5) сведения об отсутствии в отношении претендента процедур банкротства;

6) сведения об отсутствии в отношении претендента приостановления деятельности в порядке, предусмотренном Кодексом Российской Федерации об административных правонарушениях, на день подачи заявки на участие в открытом аукционе;

7) опись представленных претендентом документов.

5.10. Организатор аукциона в течение одного календарного дня после даты регистрации заявки на участие в аукционе запрашивает выписку из Единого государственного реестра юридических лиц (индивидуальных предпринимателей) в отношении претендента в порядке межведомственного информационного взаимодействия.

Претендент вправе представить указанный документ самостоятельно.

5.11. Претендент вправе подать только одну заявку на участие в аукционе в отношении каждого лота.

Срок подачи заявок на участие в аукционе устанавливается в извещении о проведении аукциона и составляет не менее 20 календарных дней со дня размещения извещения.

5.12. Претендент может отозвать заявку путем письменного уведомления организатора аукциона до дня окончания приема заявок.

5.13. Заседание аукционной комиссии по рассмотрению поданных заявок проводится не позднее двух рабочих дней, следующих за днем окончания приема заявок. Аукционная комиссия полномочна принимать решения при условии личного присутствия на заседании не менее половины утвержденного состава.

Решения аукционной комиссии принимаются открытым голосованием большинством голосов присутствующих членов комиссии. При равенстве голосов голос председательствующего является решающим.

5.14. По результатам рассмотрения заявок аукционная комиссия принимает решение о допуске претендента к участию в аукционе или об отказе претенденту в допуске к участию в аукционе.

Решение аукционной комиссии оформляется протоколом, который подписывается всеми присутствующими на заседании членами комиссии в день рассмотрения заявок.

Уведомление о принятом аукционной комиссией решении выдается претенденту или его полномочному представителю под расписку, высылается ему по почте заказным письмом или направляется на адрес электронной почты, указанный претендентом, в день оформления решения.

5.15. Основаниями для отказа в допуске претендента к участию в аукционе являются:

1) представление заявки, не соответствующей требованиям, установленным настоящим Порядком;

2) в представленных претендентом документах, а также в выписке из Единого государственного реестра юридических лиц (индивидуальных предпринимателей) в отношении претендента имеются противоречия и (или) взаимоисключающие сведения;

3) осуществление в отношении претендента (юридического лица или индивидуального предпринимателя) процедур банкротства;

4) нахождение претендента - юридического лица в процессе ликвидации или прекращение претендентом-гражданином деятельности в качестве индивидуального предпринимателя, самозанятого;

5) приостановление деятельности претендента в порядке, предусмотренном Кодексом Российской Федерации об административных правонарушениях;

- 6) наличие задолженности по уплате налогов, сборов и других обязательных платежей в бюджеты бюджетной системы Российской Федерации или государственные внебюджетные фонды за прошедший отчетный период;
- 7) подача претендентом двух или более заявок по одному лоту аукциона без отзыва ранее поданных заявок;
- 8) получение организатором аукциона заявки претендента после даты или времени окончания срока подачи заявок на участие в аукционе;
- 9) непоступление задатка на счет, указанный в аукционной документации, после окончания срока подачи заявок на участие в аукционе.

Перечень указанных в настоящем пункте оснований для отказа в допуске претендента к участию в аукционе является исчерпывающим.

5.16. В случае подачи только одной заявки на участие в аукционе аукцион признается несостоявшимся, претендент, подавший такую заявку, имеет право на заключение Договора на размещение НТО без проведения аукциона.

При этом цена права на заключение Договора на размещение НТО и размер платежей по Договору на размещение НТО определяются в размере, равном начальной (минимальной) цене права на заключение Договора на размещение НТО.

5.17. Порядок проведения аукциона.

5.17.1. Аукцион проводится в день, время и в месте, указанных в извещении о проведении аукциона.

5.17.2. Аукцион ведет аукционист.

5.17.3. Аукцион проводится в следующем порядке:

- 1) аукцион начинается с объявления аукционистом начала проведения аукциона, предмета Договора на размещение НТО, начальной (минимальной) цены на право заключения Договора на размещение НТО, "шага аукциона" и порядка проведения аукциона;
- 2) участникам аукциона выдаются пронумерованные билеты, которые они поднимают после оглашения аукционистом начальной цены, каждой очередной цены в случае, если готовы заключить Договор на размещение НТО в соответствии с этой ценой;
- 3) каждую последующую цену аукционист назначает путем увеличения текущей цены на "шаг аукциона".

После объявления очередной цены аукционист называет номер билета участника аукциона, который первым поднял билет, и указывает на этого участника аукциона.

Затем аукционист объявляет следующую цену в соответствии с "шагом аукциона";

4) при отсутствии участников аукциона, готовых заключить Договор на размещение НТО в соответствии с названной аукционистом ценой, аукционист повторяет эту цену три раза.

Если после трехкратного объявления очередной цены ни один из участников аукциона не поднял билет, аукцион завершается.

5) по завершении аукциона аукционист объявляет о продаже права на заключение Договора на размещение НТО, называет размер платы за размещение НТО и номер билета участника аукциона, предложившего наиболее высокий размер платы за размещение НТО. Задаток, внесенный лицом, признанным победителем аукциона, засчитывается в счет платы за размещение НТО.

5.17.4. Победителем аукциона признается участник, предложивший наиболее высокий размер платы за размещение НТО, либо действующий правообладатель, если он заявил о своем желании заключить договор на размещение НТО по объявленной аукционистом наиболее высокой цене.

В случае, если участником, предложившим наиболее высокий размер платы за размещение НТО, не является действующий правообладатель, аукционист делает предложение действующему правообладателю о возможности заключить Договор на размещение НТО по объявленной аукционистом цене.

В случае согласия действующего правообладателя на заключение Договора на размещение НТО по объявленной аукционистом цене:

- 1) победителем аукциона признается действующий правообладатель;
- 2) аукционист объявляет действующего правообладателя и номер его карточки, данная информация заносится в протокол о результатах аукциона.

В случае отказа действующего правообладателя от предложения заключить Договор на размещение НТО по объявленной аукционистом цене:

- 1) победителем аукциона признается участник, предложивший наиболее высокий размер платы за размещение НТО;
- 2) аукционист объявляет участника, предложившего наиболее высокий размер платы за размещение НТО, и номер его карточки, данная информация заносится в протокол о результатах аукциона.

5.18. Результаты аукциона оформляются протоколом, который подписывается организатором аукциона, аукционистом и победителем аукциона в день его проведения.

Протокол о результатах аукциона составляется в двух экземплярах, один из которых в день проведения аукциона передается победителю аукциона, а второй остается у организатора аукциона.

В протоколе указываются:

- 1) предмет аукциона с указанием порядкового номера места размещения НТО в соответствии со Схемой; место размещения (адресный ориентир) НТО, тип НТО, площадь места, предоставляемого под размещение НТО, специализация НТО, срок размещения НТО, категория хозяйствующих субъектов, имеющих право на размещение НТО; требования к НТО, содержащиеся в эскизном проекте;
- 2) предложения участников аукциона;
- 3) полное и сокращенное наименование (при наличии), в том числе фирменное наименование юридического лица, государственный регистрационный номер записи о создании юридического лица; фамилия, имя и отчество (при наличии) индивидуального предпринимателя, самозанятого, государственный регистрационный номер записи о государственной регистрации индивидуального предпринимателя, ИНН самозанятого;
- 4) цена права на заключение Договора на размещение НТО.

5.19. Протокол о результатах аукциона размещается на официальном сайте Администрации в информационно-телекоммуникационной сети "Интернет" в течение 3 (трех) рабочих дней со дня его подписания.

5.20. Протокол о результатах аукциона является основанием для заключения с победителем аукциона Договора на размещение НТО.

Подписанный организатором аукциона Договор на размещение НТО в двух экземплярах направляется победителю аукциона в течение 10 (десяти) рабочих дней со дня оформления протокола аукциона. Победитель аукциона вправе подписать оба экземпляра Договора на размещение НТО и обеспечить получение организатором аукциона одного экземпляра подписанного обеими сторонами Договора на размещение НТО в течение 14 (четырнадцати) рабочих дней со дня получения экземпляров Договора на размещение НТО или отказаться от заключения Договора на размещение НТО.

5.21. В случае не поступления в адрес организатора аукциона подписанного победителем аукциона экземпляра Договора на размещение НТО в срок, указанный в пункте 5.20. настоящего раздела, победитель аукциона считается уклонившимся от заключения Договора на размещение НТО. Задатки, внесенные лицами, признанными победителями аукциона и не заключившими в установленном порядке Договор на размещение НТО, не возвращаются.

Организатор аукциона размещает информацию об отказе или уклонении победителя аукциона от заключения Договора на размещение НТО на официальном сайте Администрации в информационно-телекоммуникационной сети "Интернет" в течение одного рабочего дня со дня отказа или уклонения победителя аукциона от заключения Договора на размещение НТО.

В случае отказа или уклонения победителя аукциона от заключения Договора на размещение НТО он заключается:

- 1) с участником аукциона, сделавшим предпоследнее предложение, если от заключения Договора на размещение НТО уклонился победитель аукциона, которым был признан участник аукциона, предложивший наиболее высокий размер платы за размещение НТО;
- 2) с участником аукциона, предложившим наиболее высокий размер платы за размещение НТО, если от заключения Договора на размещение НТО уклонился победитель аукциона, которым был признан действующий правообладатель, заявивший о своем желании

заключить договор на размещение НТО по объявленной аукционистом наиболее высокой цене.

В случае согласия такого участника заключить Договор на размещение НТО этот участник признается победителем аукциона и Договор на размещение НТО составляется организатором аукциона путем включения в Договор на размещение НТО цены, предложенной этим участником. Договор на размещение НТО должен быть направлен организатором аукциона такому участнику в срок, не превышающий 20 (двадцати) рабочих дней с даты признания победителя аукциона уклонившимся от заключения Договора на размещение НТО.

Участник аукциона, признанный победителем аукциона в соответствии с настоящим пунктом, вправе подписать Договор на размещение НТО и передать его организатору аукциона в порядке и в сроки, которые предусмотрены пунктом 5.20 настоящего раздела, или отказаться от заключения Договора на размещение НТО. Если этот победитель аукциона уклонился от заключения Договора на размещение НТО, аукцион признается несостоявшимся.

5.22. С победителем аукциона заключается Договор на размещение НТО по форме согласно приложению к настоящему Порядку.

Победитель аукциона не вправе уступать права по заключенному Договору на размещение НТО по результатам аукциона.

6. Оформление Договора на размещение НТО

6.1. Договор на размещение НТО без проведения открытого аукциона заключается в случаях, установленных настоящим Порядком и Приказом № 244-ОД.

6.2. Предоставление хозяйствующим субъектам права на размещение НТО осуществляется на основании Договора на размещение НТО.

6.3. Право на заключение Договора на размещение НТО предоставляется хозяйствующему субъекту, подавшему в Администрацию муниципального образования «Усть-Коксинский район» заявление о заключении Договора на размещение НТО, включенного в Схему.

6.4. К заявлению прилагаются следующие документы:

копия документа о государственной регистрации в качестве юридического лица либо индивидуального предпринимателя, постановке на учет физического лица в качестве налогоплательщика налога на профессиональный доход;

копия свидетельства о постановке на учет в налоговом органе (ИНН);

копия документа, удостоверяющего личность заявителя (для физических лиц);

копия документа, подтверждающего полномочия заявителя (для юридических лиц);

эскизный проект.

6.5. Заявление рассматривает Управление в течение 30 (тридцати) календарных дней со дня регистрации заявления.

6.6. Основаниями для отказа в заключении Договора на размещение НТО являются:

1) наличие Договора на размещение НТО либо договора аренды земельного участка с иным хозяйствующим субъектом (обременение правами третьих лиц);

2) место размещения НТО не предусмотрено утвержденной Схемой;

3) представление заявителем неполного пакета документов, определенного пунктом 6.4. настоящего Порядка;

4) предоставление заявителем ложных либо намеренно искаженных сведений;

5) наличие у заявителя задолженности по оплате арендной платы за землю либо за размещение НТО.

6.7. Договор на размещение НТО заключается по форме согласно приложению к настоящему Порядку.

6.8. Договор на размещение НТО расторгается в одностороннем порядке в следующих случаях:

1) ликвидация либо прекращение деятельности хозяйствующего субъекта;

2) изъятие земельного участка, на котором размещено НТО (места размещения НТО), для государственных и муниципальных нужд в соответствии с законодательством Российской Федерации;

- 3) по решению суда, вступившему в законную силу;
- 4) привлечение субъекта бизнеса либо его работников к административной ответственности (два раза и более) в течение одного календарного года за нарушение требований законодательства Российской Федерации в части розничной реализации (продажи) алкогольной и спиртосодержащей продукции, в том числе пива и напитков, изготавливаемых на основе пива, в нестационарном торговом объекте;
- 5) привлечение субъекта бизнеса либо его работников к административной ответственности (два раза и более) в течение одного календарного года за нарушение требований законодательства Российской Федерации в части розничной реализации (продажи) несовершеннолетним никотиносодержащей продукции;
- 6) использование места размещения НТО в целях, не предусмотренных Договором на размещение НТО;
- 7) несоответствие НТО типовому либо согласованному проекту, площади НТО, месту размещения НТО;
- 8) привлечение субъекта бизнеса к административной ответственности (два раза и более) в течение одного календарного года за нарушение Правил благоустройства.
- 9) передача в аренду НТО без согласования с Администрацией и предоставления копии договора о передаче НТО иному лицу;
- 10) иных случаях, установленных Договором на размещение НТО.

6.9. Размер платы за размещение НТО рассчитывается по формуле:

$$П = Оц \times n \times s,$$

где:

П - размер платы за размещение НТО;

Оц - рыночная оценка стоимости права размещения нестационарного торгового объекта за один месяц за 1 кв м;

n - количество месяцев;

s – площадь земельного участка под НТО.

6.10. После заключения Договора на размещение НТО хозяйствующий субъект обязан в течение шести месяцев разместить НТО по указанному в Договоре на размещение НТО адресу и в течение 30 (тридцати) календарных дней с момента размещения объекта заключить договоры на вывоз твердых коммунальных отходов, подключение к источникам энергообеспечения и к коммуникациям (при необходимости) в порядке, установленном законодательством Российской Федерации.

6.11. Договор на размещение НТО заключается отдельно на каждый НТО.

6.12. НТО подлежит демонтажу собственником НТО за свой счет по следующим основаниям:

- 1) установка НТО в нарушение требований, установленных настоящим Порядком, в том числе в случае самовольного размещения НТО;
- 2) досрочное расторжение Договора на размещение НТО;
- 3) истечение срока действия Договора на размещение НТО.

6.13. Для заключения Договора на размещение НТО на новый срок хозяйствующий субъект должен подать в Администрацию заявление не позднее чем за 30 (тридцать) календарных дней до окончания срока действия Договора на размещение НТО. Если хозяйствующим субъектом нарушен установленный в настоящем пункте срок подачи заявления, то право на заключение Договора на размещение НТО реализуется путем проведения открытого аукциона.

6.14. В случае если от хозяйствующего субъекта, по инициативе которого внесены изменения в Схему, в течение шести месяцев после внесения изменений в Схему не поступило заявление на заключение Договора на размещение НТО, либо в случае признания открытого аукциона на право заключения Договора на размещение НТО несостоявшимся в соответствии с пунктом 5.21 настоящего Порядка, право на заключение Договора на размещение НТО реализуется путем проведения открытого аукциона, организованного в соответствии с разделом 5 настоящего Порядка.

7. Предоставление информации об утверждении Схемы или внесении в нее изменений

7.1. Утверждение Схемы или внесение в нее изменений подлежат опубликованию и размещению на официальном сайте Администрации в информационно-телекоммуникационной сети "Интернет".

Приложение 1
к Порядку

ФОРМА
ДОГОВОРА

на размещение нестационарного торгового объекта
" " 20__ г.

Администрация муниципального образования «Усть-Коксинский район» в лице Главы муниципального образования «Усть-Коксинский район» действующего на основании Устава, именуемый в дальнейшем "Сторона 1", с одной стороны, и

(наименование юридического лица, Ф.И.О. физического лица)

в лице _____,
(должность, Ф.И.О.)
действующего на основании _____,
именуемый в дальнейшем "Сторона 2", с другой стороны, далее совместно именуемые
"Стороны", заключили настоящий договор на размещение нестационарного торгового
объекта (далее - Договор) о нижеследующем.

1. Предмет Договора

1.1. Сторона 1 предоставляет Стороне 2 право на размещение нестационарного торгового
объекта (тип) _____, площадью _____ кв. м (далее - Объект), по
адресному ориентиру в соответствии со схемой размещения нестационарных торговых
объектов на территории муниципального образования «Усть-Коксинский район»

_____.
(место расположения объекта)

1.2. Настоящий Договор заключен на основании схемы размещения нестационарных
торговых объектов на территории муниципального
образования _____,
утвержденной постановлением _____,
(указать реквизиты муниципального правового акта) _____ от _____ N _____.

2. Права и обязанности Сторон

2.1. Сторона 1 имеет право осуществлять контроль над выполнением Стороной 2 условий
настоящего Договора. В случае нарушения Стороной 2 обязательств, предусмотренных
подпунктами 2.4.1 и 2.4.4 настоящего раздела, Сторона 1 направляет Стороне 2 требования
об их устранении, которые подлежат выполнению в течение 30 (тридцати) календарных
дней.

2.2. Сторона 1 обязана предоставить Стороне 2 право на размещение Объекта, который
расположен по адресному ориентиру в соответствии со схемой размещения нестационарных
торговых объектов на территории муниципального образования «Усть-Коксинский район».

2.3. Сторона 2 имеет право досрочно отказаться от исполнения настоящего Договора по
основаниям и в порядке, предусмотренным настоящим Договором и законодательством
Российской Федерации.

2.4. Сторона 2 обязана:

2.4.1. Обеспечить размещение Объекта и его готовность к использованию в течение шести
месяцев с момента заключения Договора в соответствии с

_____,
(эскизным проектом или материалами фотофиксации Объекта - указать нужное)
являющимся (являющимися) неотъемлемой частью настоящего Договора.

2.4.2. На фасаде Объекта поместить вывеску с указанием фирменного наименования
хозяйствующего субъекта, режима работы.

2.4.3. Своевременно и полностью вносить (внести) плату по настоящему Договору в размере
и порядке, установленным настоящим Договором.

2.4.4. Обеспечить сохранение требований внешнего вида Объекта согласно подпункту 2.4.1
настоящего раздела, а также типа, специализации, местоположения и размеров Объекта в
течение установленного периода размещения.

2.4.5. Соблюдать Правила благоустройства территории муниципального образования.

2.4.6. Своевременно демонтировать Объект с установленного места его расположения и
привести прилегающую к Объекту территорию в первоначальное состояние в течение 30
(тридцати) календарных дней с момента окончания срока действия Договора, а также в
случае досрочного расторжения настоящего Договора.

2.4.7. В течение 30 (тридцати) календарных дней с момента размещения объекта заключить
договоры на вывоз твердых коммунальных отходов, подключение к источникам
энергообеспечения и к коммуникациям (при необходимости) в порядке, установленном
законодательством Российской Федерации.

2.4.8. Хозяйствующий субъект обязан устанавливать НТО только в месте, определенном Схемой, на твердые виды покрытия, оснащать наружным осветительным оборудованием, урнами для мусора.

2.5. В соответствии с Гражданским кодексом Российской Федерации Сторона 2 не вправе уступать права по настоящему Договору третьим лицам.

3. Платежи и расчеты по Договору

3.1. Расчет размера платы по настоящему Договору определяется:

- в случае заключения Договора по результатам аукциона.

В соответствии с протоколом от _____ N _____ заседания единой Комиссии по проведению аукциона на право заключения Договора на размещение НТО, сумма платы по настоящему договору устанавливается в размере _____ рублей в год или _____ рублей в месяц, без учета налога на добавленную стоимость (НДС);

- в случае заключения Договора без проведения аукциона сумма платы по настоящему Договору устанавливается в размере _____ рублей в год или _____ рублей в месяц, без учета налога на добавленную стоимость (НДС) и рассчитывается по формуле:

$$\text{НМЦ} = \text{Оц} \times \text{п} \times \text{х},$$

где:

НМЦ - начальная минимальная цена;

Оц - рыночная оценка начальной стоимости права размещения нестационарного торгового объекта за один месяц;

п - количество месяцев;

3.2. Арендатор перечисляет арендную плату ежемесячно равными долями до 10 числа месяца следующего за отчетным.

3.3. Размер платы по настоящему Договору может изменяться в случае изменения методики расчета, но не чаще одного раза в год.

Об изменении размера платы Сторона 1 уведомляет Сторону 2 в письменной форме по почте заказным письмом по адресу юридического (физического) лица, указанному в договоре. Сторона 2 считается уведомленной по истечении 15 календарных дней со дня отправки уведомления об изменении размера арендной платы.

Изменение размера платы является обязательным для сторон без перезаключения договора на размещение НТО или подписания дополнительного соглашения к нему, то есть Сторона 1 вправе в одностороннем порядке изменить размер платы.

4. Ответственность Сторон

4.1. В случае неисполнения или ненадлежащего исполнения обязательств по настоящему Договору Стороны несут ответственность в соответствии с законодательством Российской Федерации.

4.2. За нарушение сроков внесения платы по настоящему Договору Сторона 2 выплачивает Стороне 1 пени из расчета 1/300 ключевой ставки, установленной Центральным банком Российской Федерации, от размера невнесенной суммы за каждый календарный день просрочки.

4.3. Стороны освобождаются от обязательств по настоящему Договору в случае наступления форс-мажорных обстоятельств в соответствии с законодательством Российской Федерации.

5. Расторжение Договора

5.1. Настоящий Договор может быть расторгнут по соглашению Сторон или в судебном порядке в соответствии с законодательством Российской Федерации.

5.2. Односторонний отказ от исполнения настоящего Договора допускается в следующих случаях:

5.2.1. Стороной 1 в случае:

возникновения задолженности, эквивалентной сумме двухмесячной платы, независимо от последующего его внесения. Расторжение не освобождает Сторону 2 от обязанности погашения задолженности и уплаты пени за просрочку платежа;

нарушения Стороной 2 обязательств, предусмотренных подпунктами 2.4.1, 2.4.4 и 2.4.5 раздела 2 настоящего Договора, при условии невыполнения Стороной 2 в течение 30 (тридцати) календарных дней требований Стороны 1 об их устранении; ликвидации либо прекращения деятельности хозяйствующего субъекта; изъятия земельного участка, на котором размещено НТО (места размещения НТО), для государственных и муниципальных нужд в соответствии с законодательством Российской Федерации;

в случае передачи НТО в аренду иному лицу без согласования с Администрацией; вынесения решения суда, вступившего в законную силу;

привлечения субъекта бизнеса либо его продавцов к административной ответственности (два раза и более) в течение одного календарного года за нарушение требований законодательства Российской Федерации в части розничной реализации (продажи) алкогольной и спиртосодержащей продукции, в том числе пива и напитков, изготавливаемых на основе пива, в нестационарном торговом объекте;

привлечения субъекта бизнеса либо его продавцов к административной ответственности (два раза и более) в течение одного календарного года за нарушение требований законодательства Российской Федерации в части розничной реализации (продажи) несовершеннолетним никотинсодержащей продукции;

использования места размещения НТО в целях, не предусмотренных Договором на размещение НТО;

несоответствия НТО согласованному проекту, площади НТО, месту размещения НТО;

привлечения субъекта бизнеса к административной ответственности (два раза и более) в течение одного календарного года за нарушение Правил благоустройства территории муниципального образования.

5.2.2. Стороной 2 в соответствии с пунктом 2.3 раздела 2 настоящего Договора.

5.3. После расторжения настоящего Договора Объект подлежит демонтажу Стороной 2 по основаниям и в порядке, предусмотренным Договором, в соответствии с законодательством Российской Федерации.

5.4. Демонтаж Объекта в добровольном порядке производится Стороной 2 за счет собственных средств в течение 30 дней с даты окончания срока действия Договора.

6. Прочие условия

6.1. Настоящий Договор вступает в силу с момента его подписания Сторонами и действует до _____ 20__ года.

6.2. Вопросы и споры, не урегулированные настоящим Договором, разрешаются в соответствии с законодательством Российской Федерации.

6.3. Все изменения и дополнения к настоящему Договору оформляются путем подписания Сторонами дополнительных соглашений, которые являются неотъемлемой частью настоящего Договора.

6.4. Настоящий Договор составлен в двух подлинных экземплярах, имеющих одинаковую юридическую силу, по одному экземпляру для каждой Стороны.

7. Адреса, реквизиты и подписи Сторон

Сторона 1

Сторона 2

ДИЗАЙН – КОД НЕСТАЦИОНАРНЫХ ТОРГОВЫХ ОБЪЕКТОВ
УСТЬ-КОКСИНСКОГО РАЙОНА

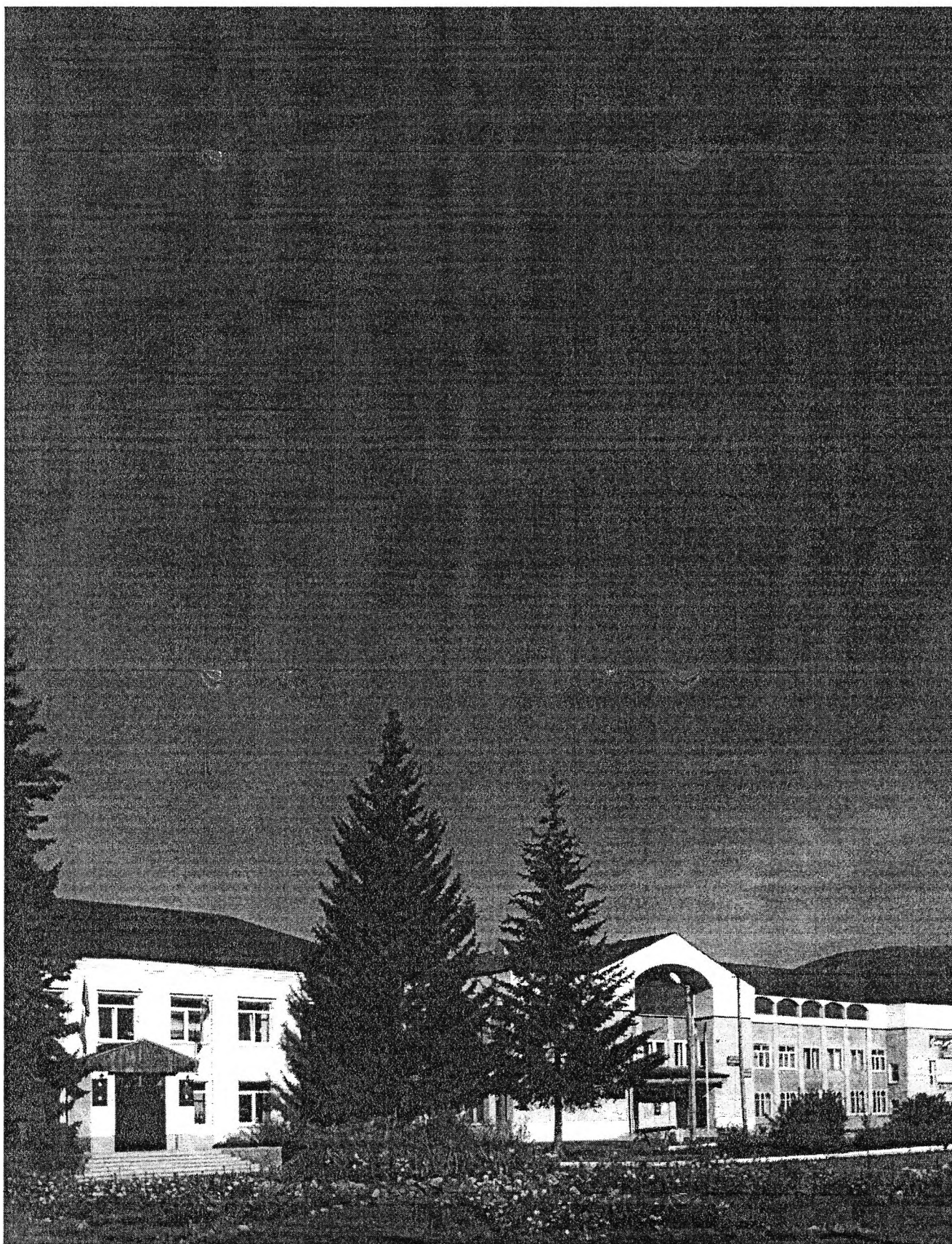

СОДЕРЖАНИЕ

ВВЕДЕНИЕ.....	3
ТИПОЛОГИЯ НТО	4
КОНФИГУРАЦИЯ НТО	5
ОБЩИЕ ПРАВИЛА И ЗАПРЕТЫ ДЛЯ РАЗМЕЩЕНИЯ И ОФОРМЛЕНИЯ ВНЕШНЕГО ВИДА НТО	6
ТИПОРАЗМЕРЫ КИОСКОВ И ПАВИЛЬОНОВ	7
ТИПОРАЗМЕРЫ КИОСКОВ.....	7
ТИПОРАЗМЕРЫ ПАВИЛЬОНОВ	8
ОФОРМЛЕНИЕ ВНЕШНЕГО ВИДА НТО	9
КИОСК.....	9
ПАВИЛЬОН.....	10
ТРИ ВАРИАНТА ЦВЕТОВЫХ РЕШЕНИЙ НТО РЕКОМЕНДУЕМЫХ К ВОЗВЕДЕНИЮ НА ТЕРРИТОРИИ УСТЬ- КОКСНСКОГО РАЙОНА	11
Вариант 1.....	11
Вариант 2.....	12
Вариант 3.....	13

ВВЕДЕНИЕ

В настоящем дизайн-коде представлены основные положения, для широкого применения. Детали и исключительные случаи уточняются и согласовываются в индивидуальном порядке.

Документ действует в отношении существующих нестационарных торговых объектов (НТО), расположенных на муниципальных земельных участках и участках, собственность на которые не разграничена, а также на НТО, расположенных на земельных участках в частной собственности. Правила и рекомендации по размещению НТО и оформлению их внешнего вида необходимы для создания современных, функциональных и визуально привлекательных объектов на территории Усть-Коксинского района.

При подготовки документов для получения разрешения на установку НТО необходимо:

1. Определить тип НТО (стр 4)
2. Ознакомиться с правилами группировки НТО (стр. 6)
3. Ознакомиться с правилами разрешения НТО
4. Ознакомиться с правилами оформления внешнего вида НТО

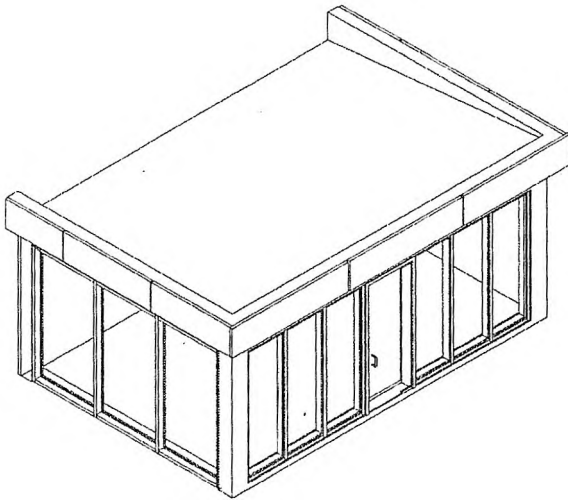

ТОРГОВЫЙ ПАВИЛЬОН

- торговый объект, представляющий собой отдельно стоящее строение (часть строения) или сооружение (часть сооружения) с замкнутым пространством, имеющее торговый зал и рассчитанное на одно или несколько рабочих мест продавцов, который может иметь помещения для хранения товарного запаса;

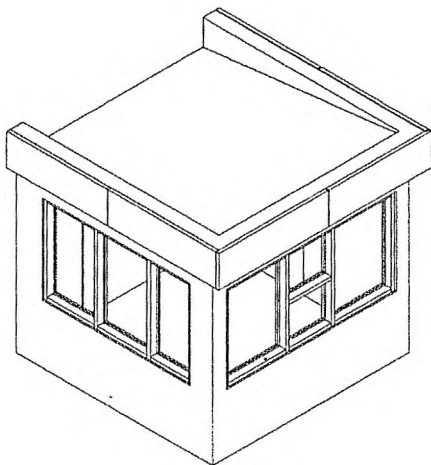

КИОСК

- торговый объект, представляющий собой сооружение без торгового зала с замкнутым пространством, внутри которого оборудовано одно рабочее место продавца и осуществляют хранение товарного запаса;

КОНФИГУРАЦИЯ НТО

Существует два типа конфигурации НТО: одиночные и сгруппированные. Выбор конфигурации зависит от интенсивности пешеходных и транспортных потоков и типов общественных пространств. На всех типах НТО размещают табличку с указанием фирменного наименования организации и индивидуального предпринимателя, адреса, режима работы, реестрового номера объекта в соответствии с местной схемой размещения НТО.

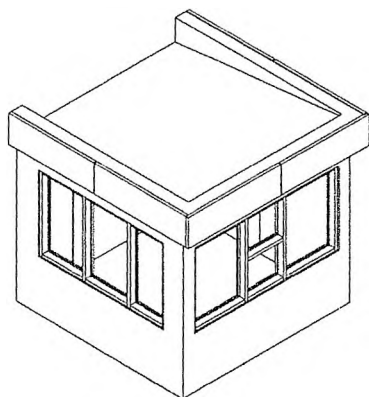

ОДИНОЧНЫЕ НТО

в общественных пространствах размещают на расстоянии не менее 10 метров друг от друга.

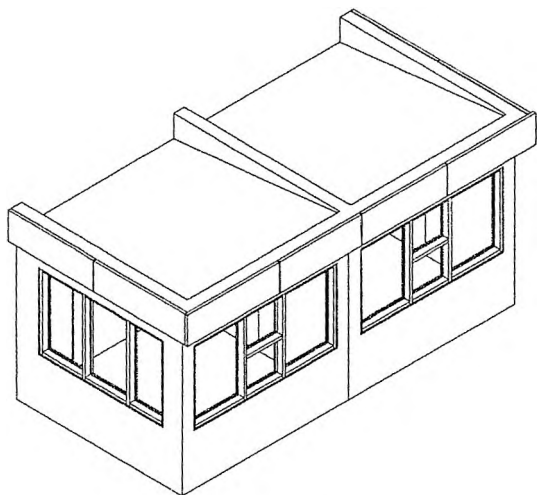

СГРУППИРОВАННЫЕ НТО

допустимо размещать только линейно.

Высота и глубина сгруппированных НТО должна быть одинаковой. Разрешается группировать только объекты одной конфигурации.

Сгруппированные НТО размещаются в один ряд вплотную друг к другу, с интервалом до 0,3 м. Зазор между объектами необходимо облицовывать.

При отсутствии зазора НТО в группе следует размещать вплотную друг к другу.

Общий вид сгруппированных НТО выполняется в едином цветовом решении каркаса, конструкций и декоративных элементов. Рекомендуется выполнять общий проект на всю группу объектов, включая проект благоустройства территории размещения объектов и прилегающей территории.

ОБЩИЕ ПРАВИЛА И ЗАПРЕТЫ ДЛЯ РАЗМЕЩЕНИЯ И ОФОРМЛЕНИЯ ВНЕШНЕГО ВИДА НТО

НТО располагаются таким образом, что бы не препятствовать развитию улично-дорожной сети; не препятствовать движению транспорта и пешеходов.

НТО возводятся в соответствии с санитарным, противопожарным, экологическим требованиям, требованиям безопасности для жизни и здоровья людей.

Размещение нестационарных торговых объектов должно обеспечивать свободный доступ потребителей к торговым объектам, в том числе обеспечение безбарьерной среды жизнедеятельности для инвалидов и иных маломобильных групп населения, беспрепятственный подъезд спецтранспорта при чрезвычайных ситуациях.

Расстояние от края проезжей части до нестационарного торгового объекта должно составлять не менее 3,0 м.

Площадки для размещения нестационарных торговых объектов, и прилегающая территория должны быть благоустроены.

Не допускается размещение нестационарных торговых объектов:

- в полосах отвода автомобильных дорог;
- на газонах, цветниках, клумбах;
- площадках (детских, для отдыха, спортивных) ;
- на дворовых территориях жилых зданий;
- в местах, не оборудованных подъездами для разгрузки товара;
- на тротуарах шириной менее 3 метров;
- ближе 20 метров от окон жилых и общественных зданий и витрин стационарных торговых объектов;
- на инженерных сетях и коммуникациях;
- в охранных зонах инженерных сетей и коммуникаций;
- случае, если размещение нестационарных торговых объектов уменьшает ширину пешеходных зон до 3 метров и менее;
- в случае, если размещение нестационарных торговых объектов препятствует свободному подъезду пожарной, аварийно-спасательной техники или доступу к объектам инженерной инфраструктуры (объекты энергоснабжения и освещения, колодцы, краны, гидранты и т.д.).

ТИПОРАЗМЕРЫ КИОСКОВ И ПАВИЛЬОНОВ

ТИПОРАЗМЕРЫ КИОСКОВ

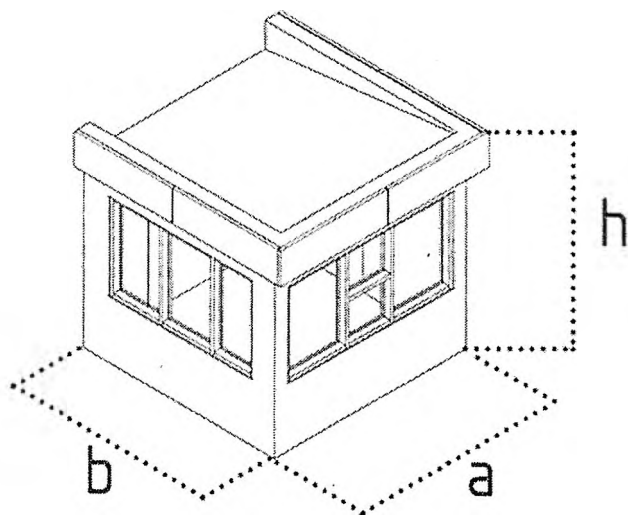

№	Габариты, м			Площадь киоска, м ²	Площадь территории благоустройства
	Н (высота)	а (длина по фасаду)	б (глубина)		
К1	3,1	2,2	2,2	4,84	По 1 метру с каждой стороны фасада
К2	3,1	3,2	2,2	7,04	По 1 метру с каждой стороны фасада
К3	3,1	3,2	3,2	10,24	По 1 метру с каждой стороны фасада

ТИПОРАЗМЕРЫ ПАВИЛЬОНОВ

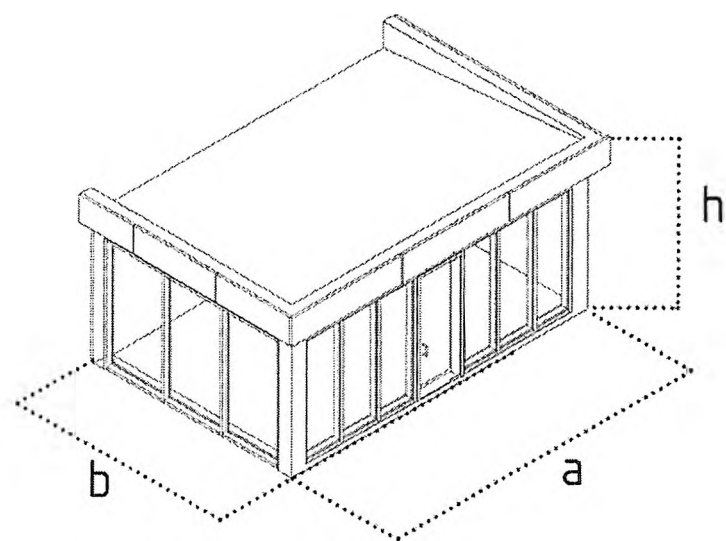

№	Габариты, м			Площадь киоска, м ²	Площадь территории благоустройства
	Н (высота)	а (длина по фасаду)	б (глубина)		
П1	3,1	3,2	2,2	7,04	По 1 метру с каждой стороны фасада
П2	3,1	3,2	3,2	10,24	По 1 метру с каждой стороны фасада
П3	3,1	4,2	2,2	9,24	По 1 метру с каждой стороны фасада
П4	3,1	4,2	3,2	13,44	По 1 метру с каждой стороны фасада, со стороны входа - 1,5 м
П5	3,1	5,2	3,2	16,64	По 1 метру с каждой стороны фасада, со стороны входа - 1,5 м
П6	3,1	5,2	4,2	21,84	По 1 метру с каждой стороны фасада, со стороны входа - 1,5 м
П7	3,1	6,2	4,2	26,04	По 1 метру с каждой стороны фасада, со стороны входа - 1,5 м
П8	3,1	6,2	5,2	32,24	По 1 метру с каждой стороны фасада, со стороны входа - 1,5 м

ОФОРМЛЕНИЕ ВНЕШНЕГО ВИДА НТО

КИОСК

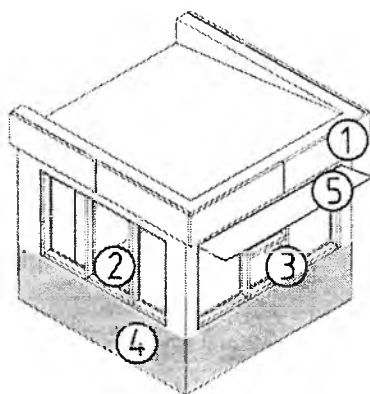

Рекомендации к габаритам, конструктивным решениям, элементам и материалам

Наименование	Рекомендации
Фриз (1)	Фризовая часть высотой 0,5 м от крыши киоска предназначена для размещения дополнительного оборудования, например, кондиционера.
Дверь	Высота двери — 2,1 м, ширина — не менее 0,8 м. Вход для продавца может быть сделан на любой стороне киоска, кроме торгового фасада.
Витрина (2), торговое окно (3)	Витрины могут быть: односторонние, угловые витрины, витрины на двух противоположных фасадах киоска, трехсторонние. Размер торгового окна — не менее 0,6 х 0,6 м, ширина подоконника — 0,3 м.
Цоколь (4)	На фасадах с витринами допустимы глухие цоколи высотой от 0,5 до 1,5 м. Нельзя устанавливать глухие цоколи разной высоты для витрин одного киоска.
Вывеска	Вывеска киоска размещается над навесом или на фризовой части торгового фасада. Рекомендуемая ширина вывески — не более 70% от длины фасада (или 1 модуля при блокировании). Вывеску следует делать без подложки (можно с внутренней подсветкой), буквы размещать в одну строку. Максимальная высота букв и логотипа — 0,3 м. Вывеска выравнивается относительно центральной оси главного фасада.
Навес (5)	Со стороны торгового фронта следует организовать навес шириной 0,6–0,9 м
Реклама	На светопрозрачных конструкциях можно размещать рекламу — наклейку или покраску, нанесенную на стеклянное полотно. Площадь рекламной вывески не должна превышать 30 % от площади стеклянного полотна.
Освещение	В киоске должно быть наружное и внутреннее освещение. Рекомендуемая освещенность внутреннего пространства киоска — 100–200 лк. Внутри следует устанавливать светодиодные светильники с температурой света 3 000–4 000 К. Освещенность снаружи киоска должна соответствовать нормам освещенности для пространства, где он расположен. Снаружи рекомендуется устанавливать светильники с температурой света 2 700–3 000 К.
Доп. элементы	Возле киоска должна быть урна. Предусматривается система водоотведения

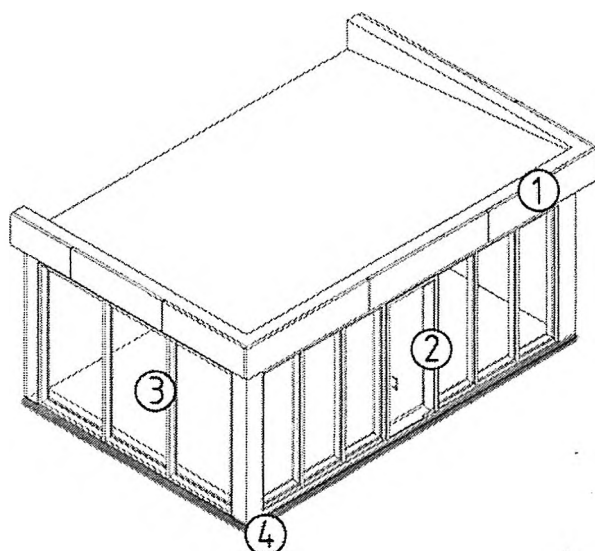

Рекомендации к габаритам, конструктивным решениям, элементам

Наименование	Рекомендации
Фриз (1)	Фризовая часть высотой 0,5 м от крыши павильона предназначена для размещения дополнительного оборудования, например, кондиционера.
Дверь (2)	Высота двери не менее — 2,1 м, ширина — не менее 1 м. Рекомендуется устанавливать пандус.
Витрина (3)	Витрины могут быть: односторонние, угловые витрины, витрины на двух противоположных фасадах павильона, трехсторонние.
Цоколь (4)	На фасадах с витринами допустимы глухие цоколи высотой до 0,5 м. Нельзя устанавливать глухие цоколи разной высоты для витрин одного павильона.
Вывеска	Вывеска павильона размещается над навесом или на фризовой части торгового фасада. Рекомендуемая ширина вывески — не более 70% от длины фасада (или 1 модуля при блокировании). Вывеску следует делать без подложки (можно с внутренней подсветкой), буквы размещать в одну строку. Максимальная высота букв и логотипа — 0,3 м. Вывеска выравнивается относительно центральной оси главного фасада. Надпись должна быть на государственном русском языке.
Реклама	На светопрозрачных конструкциях можно размещать рекламу — наклейку или покраску, нанесенную на стеклянное полотно. Площадь рекламной вывески не должна превышать 30 % от площади стеклянного полотна.
Освещение	В павильоне должно быть наружное и внутреннее освещение. Рекомендуемая освещенность внутреннего пространства киоска — 100–200 лк. Внутри следует устанавливать светодиодные светильники с температурой света 3 000–4 000 К. Освещенность снаружи киоска должна соответствовать нормам освещенности для пространства, где он расположен. Снаружи рекомендуется устанавливать светильники с температурой света 2 700–3 000 К.
Доп. элементы	Рекомендуется выделять подсобное помещение. Возле киоска должна быть урна. Допустимо размещение скамеек, стульев для кратковременного отдыха. Предусматривается система водоотведения.

ТРИ ВАРИАНТА ЦВЕТОВЫХ РЕШЕНИЙ НТО РЕКОМЕНДУЕМЫХ К ВОЗВЕДЕНИЮ НА ТЕРРИТОРИИ УСТЬ-КОКСИНСКОГО РАЙОНА

*(Цветовые решения принимаются одинаковыми как для павильонов, так и для киосков.)

Вариант 1

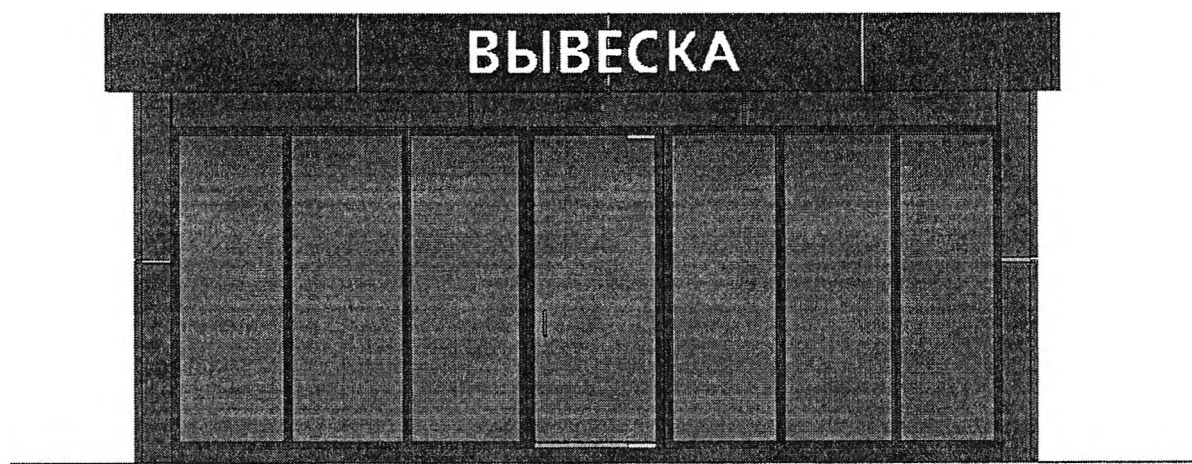
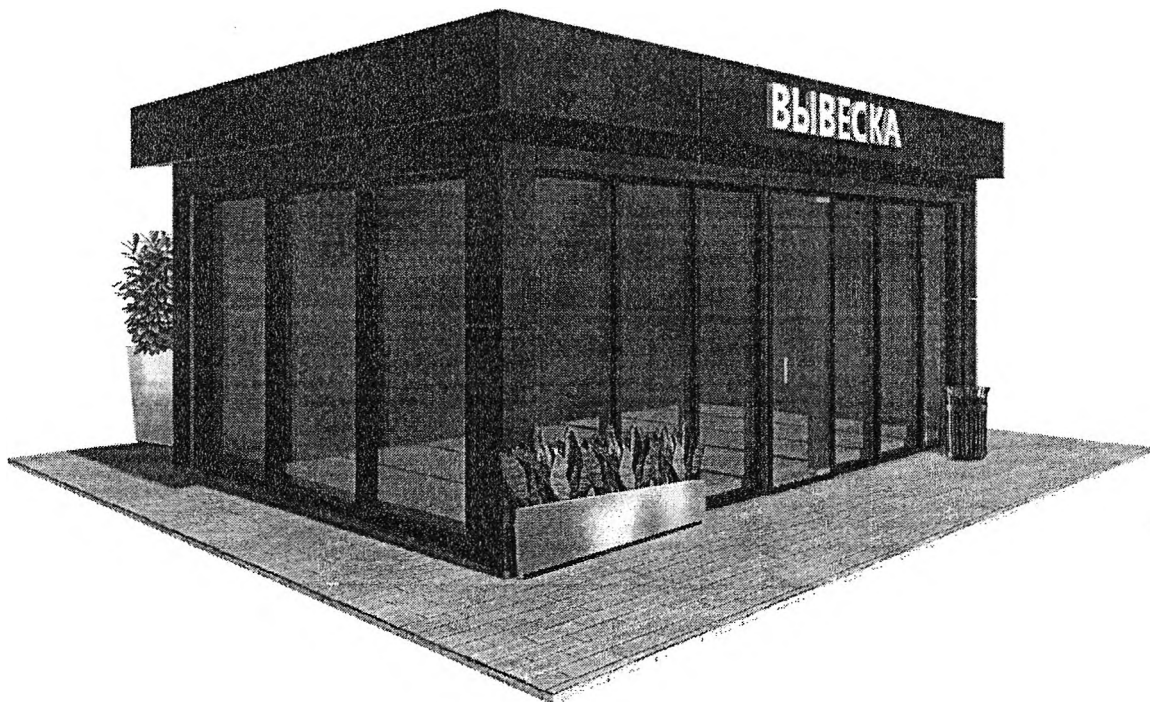

Материал, цвет

Алюминиевые композитные панели, нержавеющая сталь и сталь с порошковой окраской, стекло. Могут применяться влагостойкая фанера, доска строганная обрезная и деревянный брус.

Цвет:

RAL 8028 (терракотовый), RAL 8017 (шоколадно-коричневый), - стены,
RAL 7022 (серая умбра), RAL 6008 (коричнево-зелёный), RAL 9004 (сигнальный чёрный) – фриз, рамы витража

Вариант 2

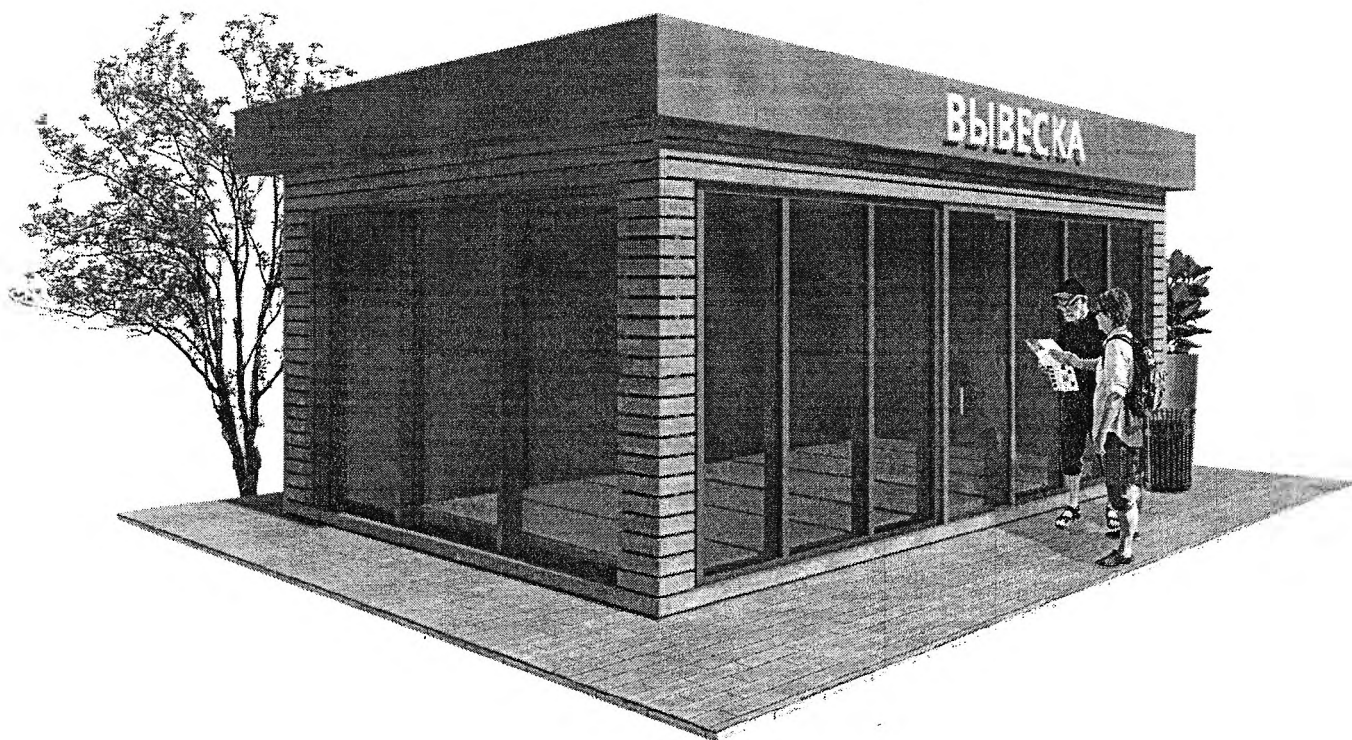

Материал, цвет

Влагостойкая фанера, доска строганная обрезная и деревянный брус, стекло. Могут применяться композитные панели.

Цвет:

RAL 1001 (бежевый), RAL 1002 (песочно-желтый), - стены,
RAL 1019 (серо-бежевый), RAL 1035 (перламутрово-бежевый), RAL 8025 (бледно-коричневый) – фриз, рамы витража

Вариант 3

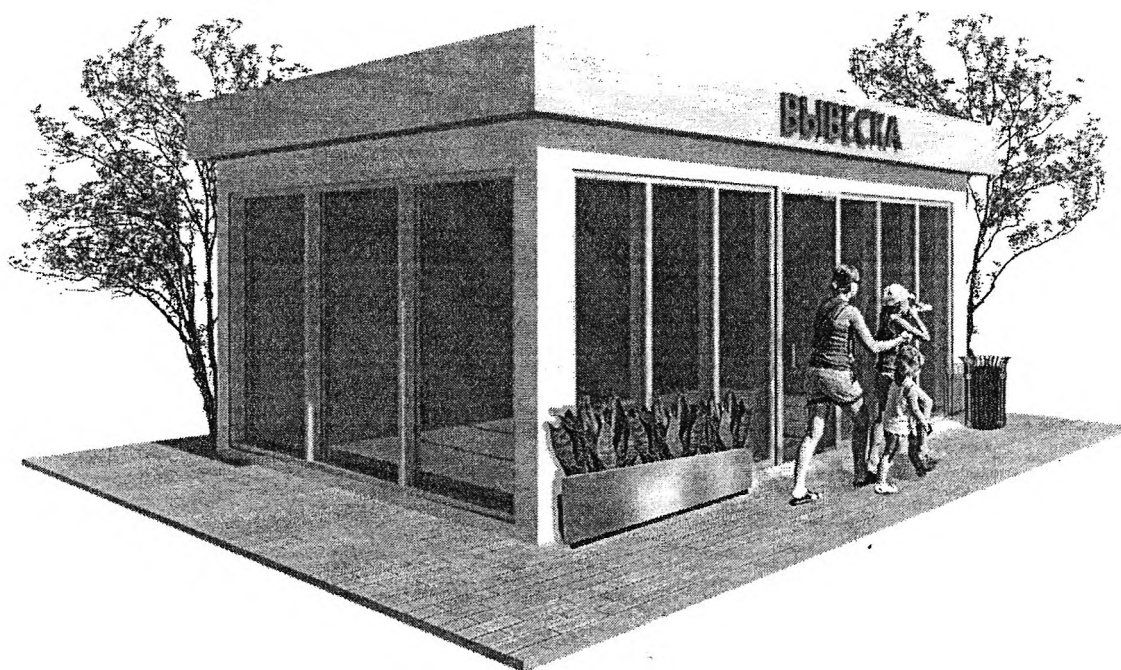

Материал, цвет

Влагостойкая фанера, доска строганная обрезная и деревянный брус, стекло. Могут применяться композитные панели.

Цвет:

RAL 9001 (кремово белый), RAL 9003 (сигнальный белый), RAL 9016 (транспортный белый), RAL 9010 (белый) - стены,

RAL 1035 (перламутрово-бежевый), RAL 1019 (серо-бежевый), RAL 7044 (серый шелк), RAL 1015 (светлая слоновая кость) – фриз, рамы витража